

# 户外无人驾驶清扫机器人 云洁130

产品手册

---

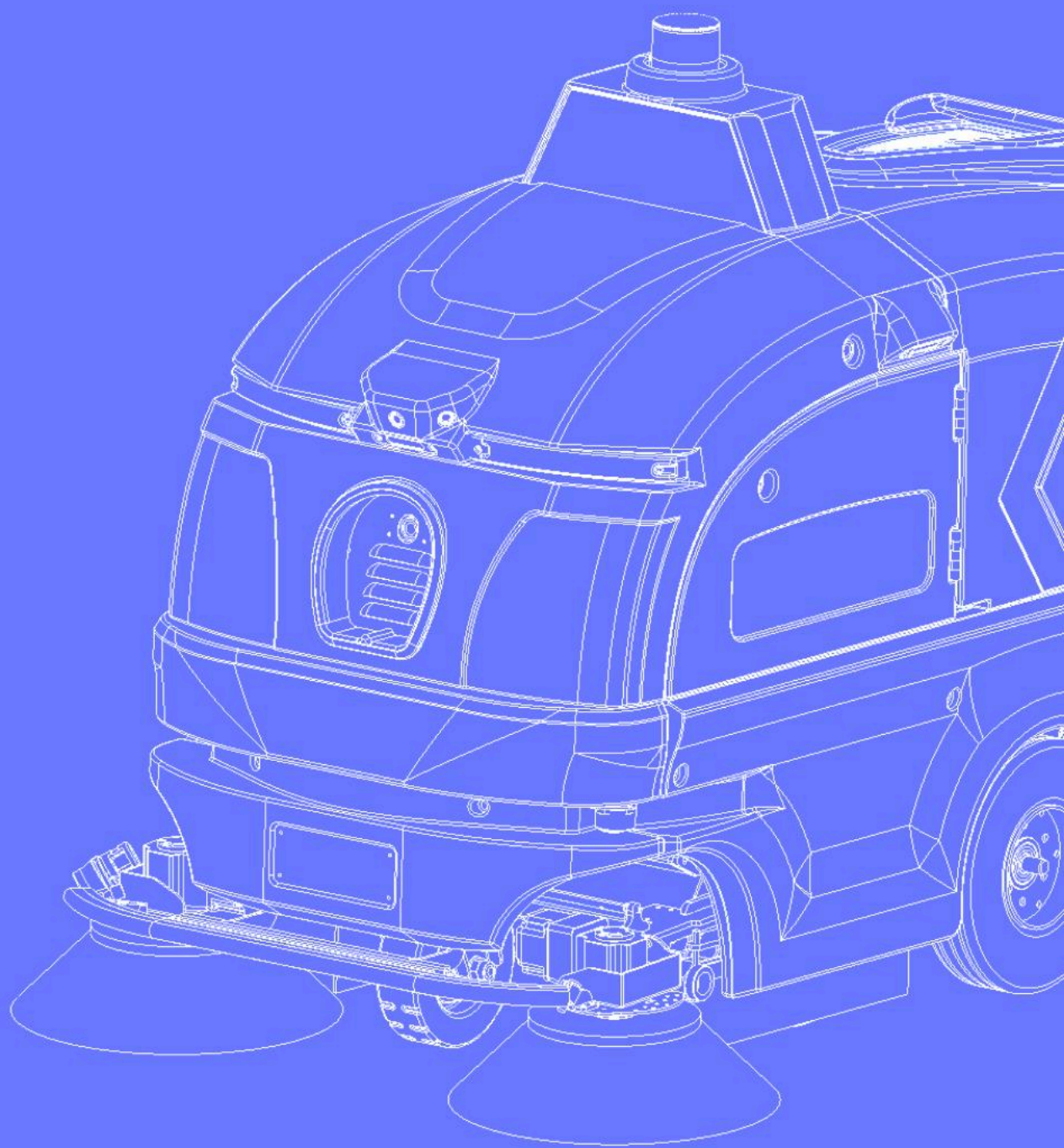



## 云洁130 户外无人驾驶清扫机器人

——用科技解放人力，以智能定义高效，让户外清洁步入全自动化的未来之境

创新性四合一清洁系统:主刷清扫+强力吸尘 + 定向吹扫 + 喷雾降尘, 适用于广场、园区等大型户外场景。



自动驾驶



融合雷达和3D视觉  
精准避障



续航6至8小时  
持久耐用



5000 m<sup>2</sup>/h  
大面积清扫



操作简单、易上手



实时状态追踪



### 户外无人驾驶清扫机器人-云洁130

具备超强场景适配性，操作便捷安全。搭载高效清洁系统、灵敏自主感知系统，及智能易用操作系统。综合性能卓越，模块完备。集成自主充电、自动补水、垃圾箱自动升降倾侧与智能诊断决策等功能，全自主作业，无需人工。专为各种户外环境设计，无论是广场、街道还是公园，都能高效完成清扫任务。

- |                 |             |
|-----------------|-------------|
| ● 杰出的清洁能力       | ● 360° 环境感知 |
| ● 可处理多种类型的垃圾    | ● 灵活避障      |
| ● 极致零贴边         | ● 远程建图和现场建图 |
| ● 喷雾降尘、震尘       | ● 快速建图演示    |
| ● 路径规划          | ● 便捷维护      |
| ● 断点续扫          | ● 智能管理      |
| ● 垃圾溢出警报与自动倾侧功能 | ● APP & 云平台 |

# 户外无人驾驶清扫机器人 - 云洁130





## 卓越清洁力 · 轻松应对各类垃圾

## 主要特性

云洁130-可轻松应对沙石、尘土、落叶、铝罐、果皮、水瓶、奶茶杯、塑袋、烟头、烟盒及纸屑等多样垃圾。

 全天候作业

 24 小时作业

  $\geq 98\%$  高效清扫效率

  $5000\text{m}^2/\text{h}$  清洁效率

 150L 超大垃圾箱

 轻松应对热带气候

## 户外无人驾驶清扫机器人 - 云洁130



### 极致零贴边

凭借精密感知与精准控制，设备能实现厘米级贴边清扫（最小间隙仅5cm），紧贴道路边缘，彻底清除边角污垢，让清洁更干净、更安心。



### 喷雾降尘、震尘

防尘设计，有效控制两侧刷子及垃圾桶上方灰尘，防止二次污染，让清洁更环保、更安心。

## 户外无人驾驶清扫机器人 - 云洁130

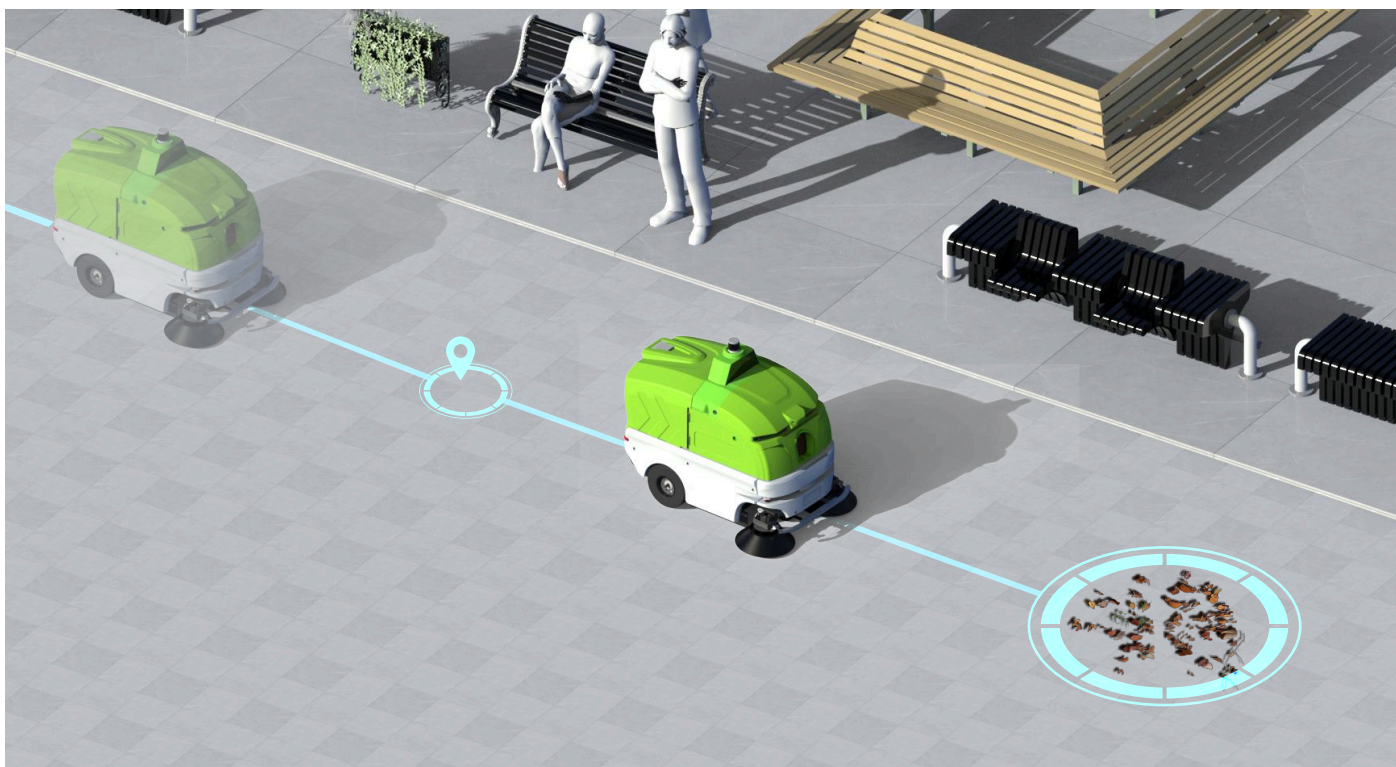

### 路径规划

通过智能算法在规划区域内高效完成清洁任务，确保覆盖全面、路线合理，避免重复或遗漏，提升整体清洁效率与效果。



### 断点续扫

在清洁过程中，如遇暂停，可灵活进行加水、充电或清空垃圾箱。系统会智能记录当前清洁进度，并在恢复后从中断处自动继续清扫，无需重新开始，确保清洁无遗漏。

## 户外无人驾驶清扫机器人 - 云洁130

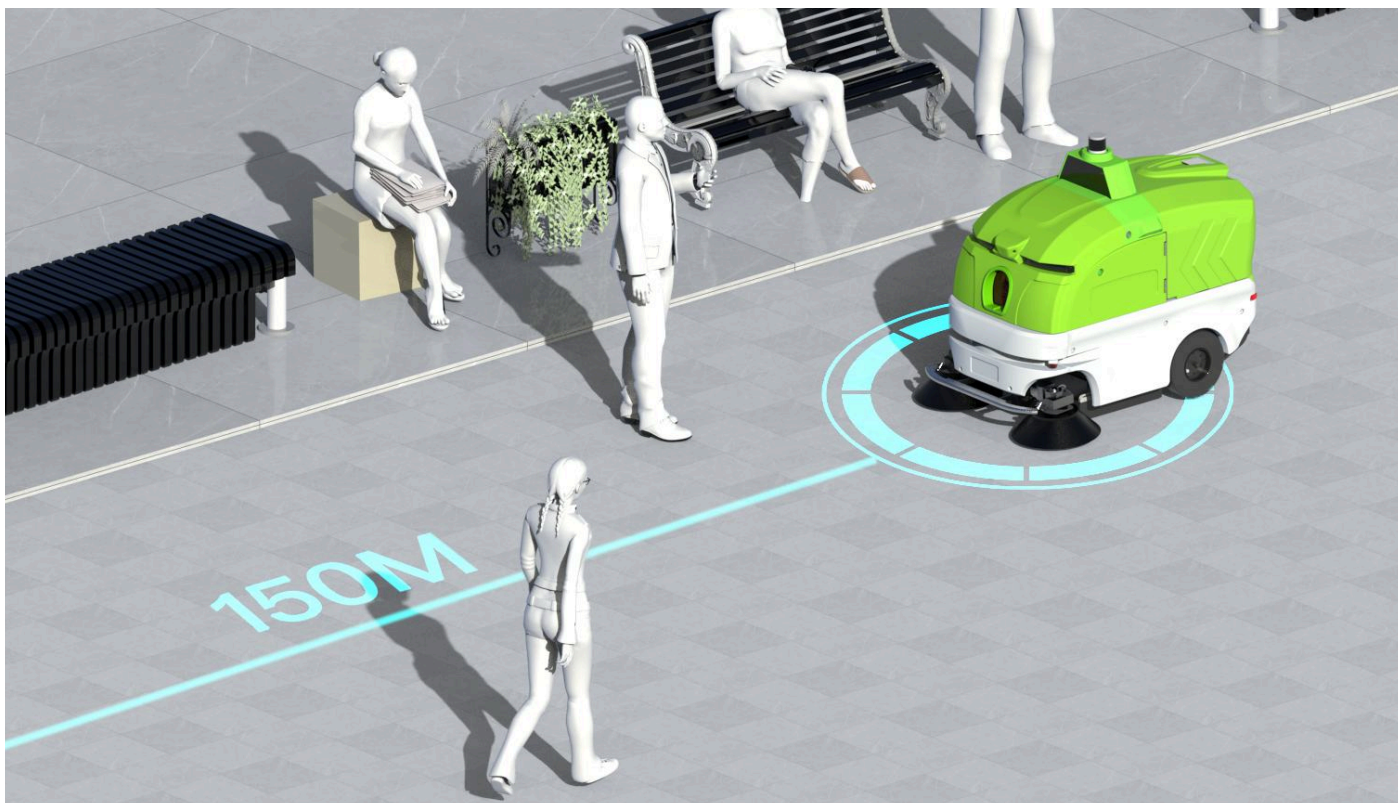

### 360° 环境感知

通过多维度感知系统，设备可实现150米超视距识别、50米中距探测及1米近距离精准感应。即使是10厘米的低矮障碍，也能被轻松识别，带来更安全、更智能的清洁体验。

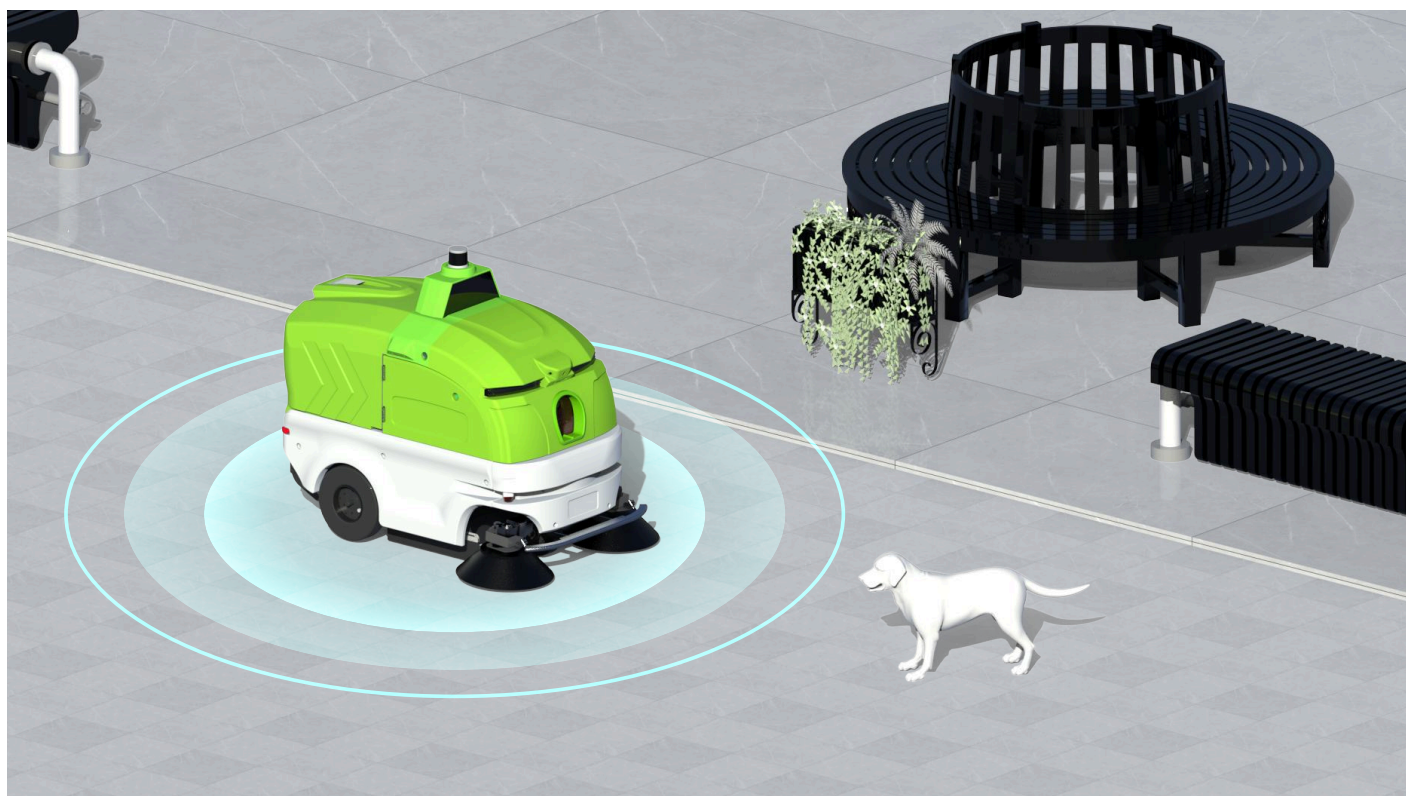

### 灵活避障

多模态感知融合和自学习进化技术可以实现毫秒级的响应控制（避障灵活），特别适用于涉及儿童、宠物或其他低机动性物体的场景。

## 户外无人驾驶清扫机器人 -云洁130



### 远程建图和现场建图

支持远程与现场两种建图方式，操作简便直观，无需繁琐划线与定位步骤，让初次使用者也能轻松完成地图创建与任务规划。



### 快速建图演示

在运行过程中，系统不断采集新的场景与数据，实现自动驾驶算法的自我训练、自我学习与自我进化。这一能力使自动驾驶功能能够快速迁移并适应全新场景，技术水平处于行业领先。通过快速演示，仅需10分钟即可完成新场景的高效建图与部署。

# 便捷维护，智能自检

内置自诊断与自检测系统，实时掌握设备状态，主动发现潜在问题。模块化设计，拆装便捷，维护更高效，让清洁始终如新。



## 智能平台管理-APP

- 快速建图与清洁规划，一键启动高效运行。
- 实时获取清洁报告，全面掌控清洁进度。
- 可自由预约清洁任务与返航时间，提前智能管理。
- 设备状态后台实时反馈，运行情况一目了然。
- 界面设计简洁友好，操作轻松便捷。

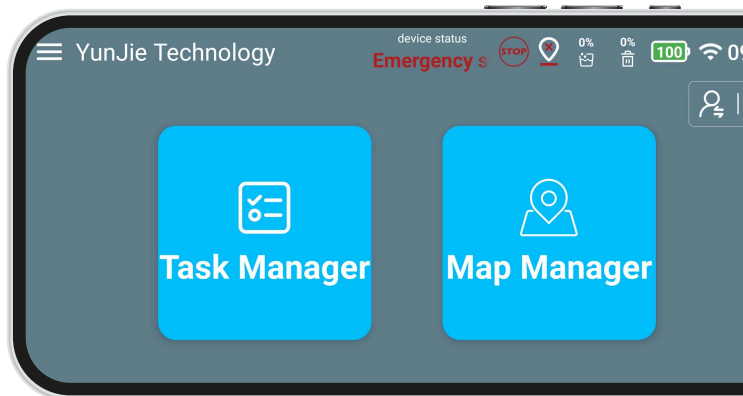

## 智能平台管理-云平台

- 多用户隔离设计，独立运行更安全，全面保障数据隐私与安全。
- 支持系统级集成，畅通数据流转，助力打造专属应用。
- 支持远程 OTA 在线升级，让功能更新更简单、更高效。
- 动态采集运行日志，及时预警潜在故障，保障设备稳定可靠运行。

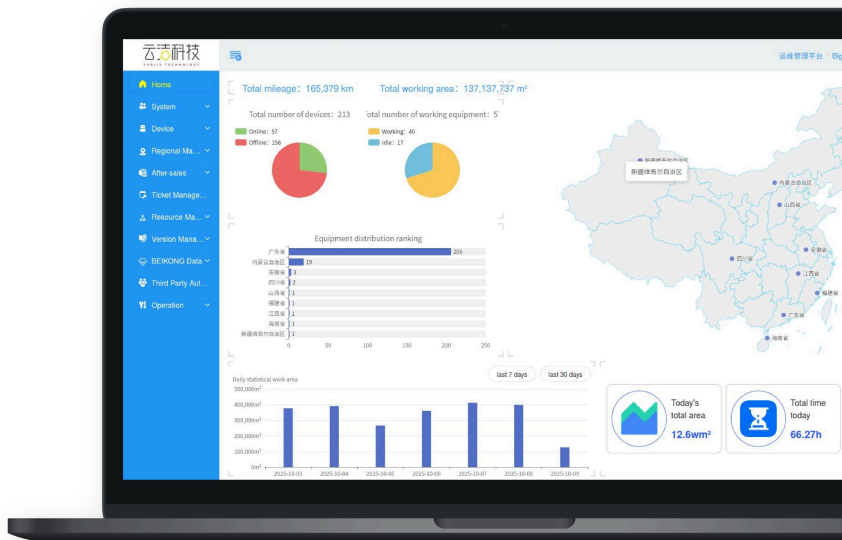

## 产品规格

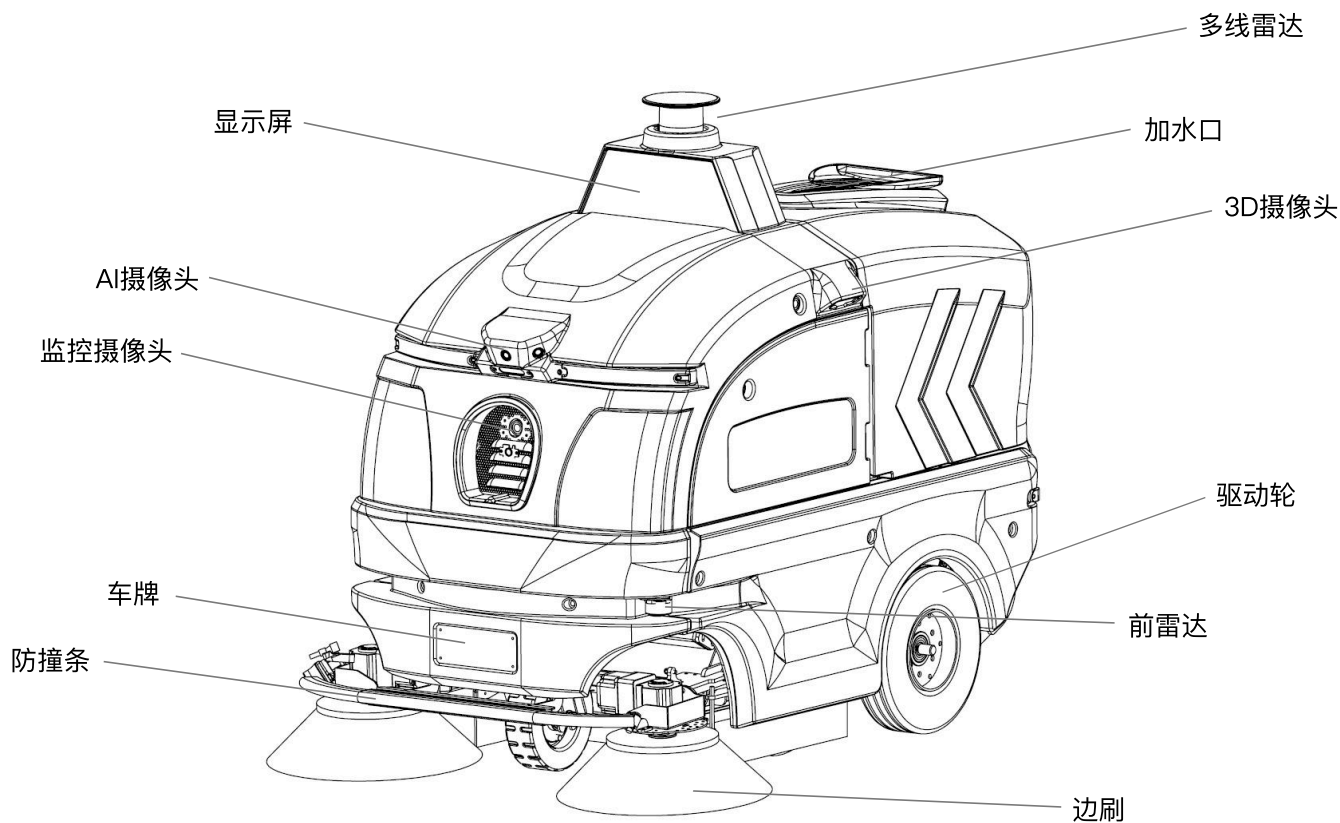

规格	参数
尺寸	1800 (长) X 1300 (宽) X 1520 (高)(mm)
重量	约500kg
驱动方式	双轮差速
爬坡能力	10 °
额定车速	3.6 km/h
清扫效率	5760 m <sup>2</sup> /h
续航时间	6-8 h (综合工况)
电池容量	48V/200 AH (磷酸铁锂)
垃圾自动倾倒	YES, 可选配
自动回充	YES
预约/定时	YES

## 可覆盖多种路面工况场景



## 可覆盖多种路面工况场景



# 无人驾驶清扫机器人 云洁130

您的全自动户外清洁伙伴

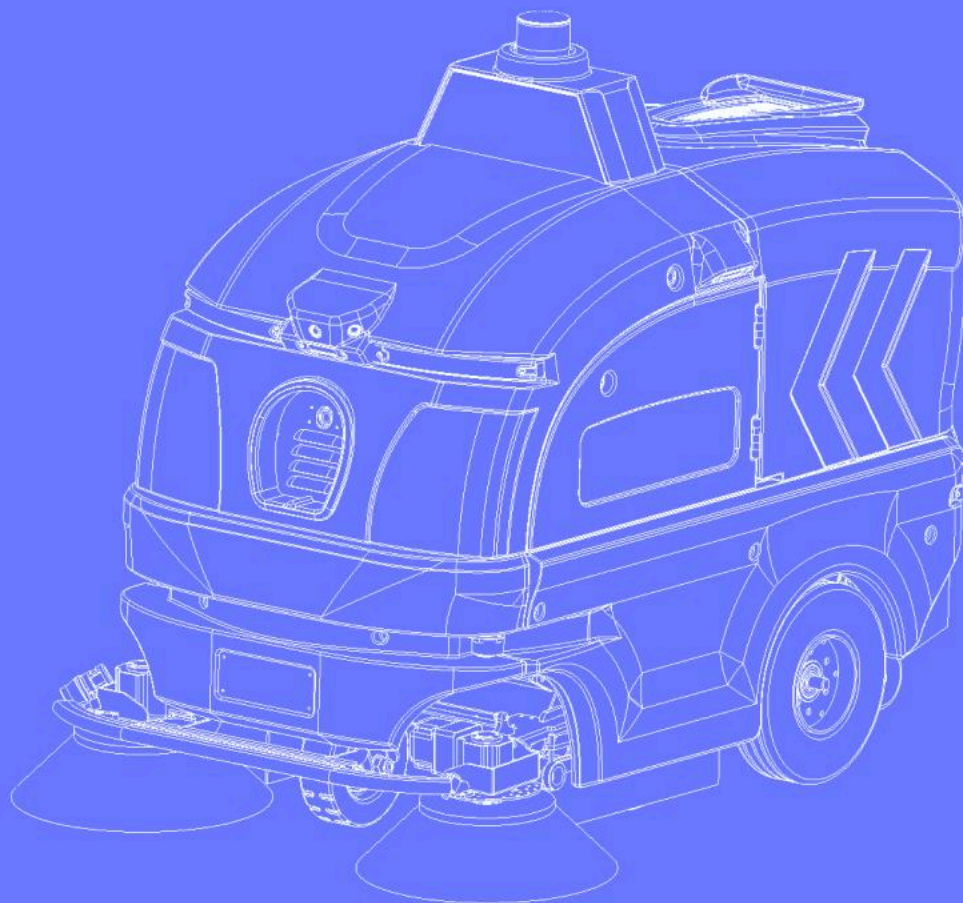

## 深圳市云洁科技有限公司

地址：广东省深圳市宝安区新安街道兴东社区雪花路5号润智研发中心2栋204

网站：[www.iyunjie.com.cn](http://www.iyunjie.com.cn)

邮箱：[marketoperation@iyunjie.com.cn](mailto:marketoperation@iyunjie.com.cn)

电话：0755-86103591